

B R U
G G E

Bewonersvergadering



AFKOPPELEN WONINGEN DAMSE VAART-ZUID

Verwelkoming

Esther Holvoet, Communicatie & Citymarketing

Inleiding

Mercedes Van Volcem, schepen van Openbaar Domein

Toelichting project

Nathalie Vandromme, project manager Openbaar Domein

Toelichting afkoppeling

Joran Somers, afkoppelingsdeskundige, Farys

BRUGGE Situering project

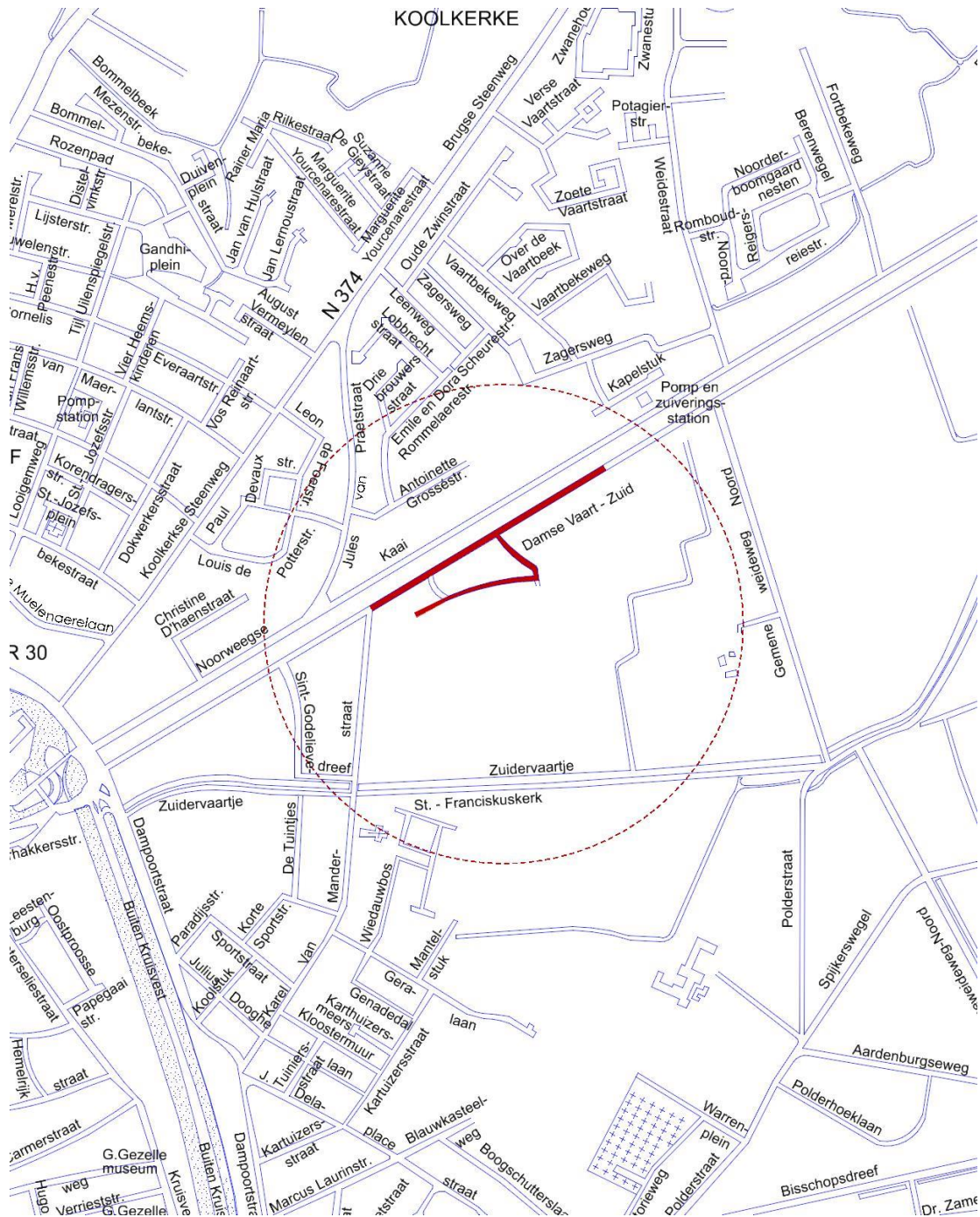

BRU ALGEMENE ONTWERPCRITERIA

GGE Gescheiden stelsel en infiltratie

- **Gescheiden stelsel:** RWA (regenweerafvoer) / DWA (droogweerafvoer = afvalwater);
- Lozing **regenwater** in het **Zuidervaartje**;
- Lozing **vuil water** in de **nieuwe riolering** die aangesloten wordt op de openbare riolering ter hoogte van de Damse Vaart-Zuid nr. 79.

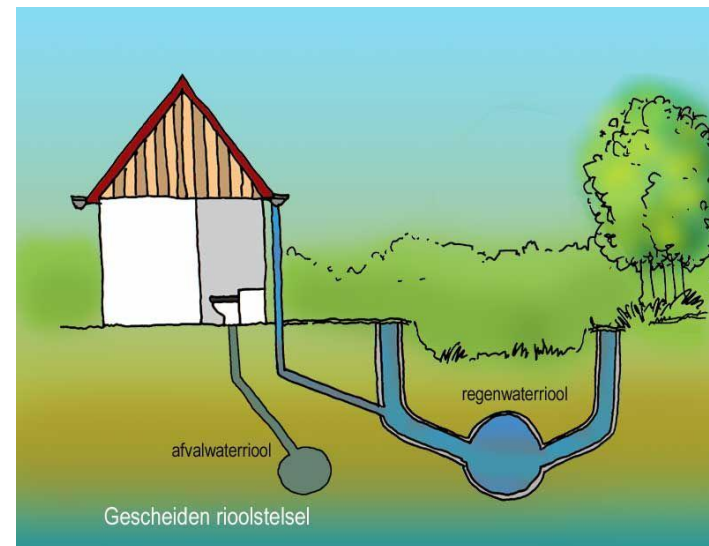

BRU **AANLEIDING EN CONTEXT**

GGE Bestaande toestand

De woningen in de **Damse Vaart-Zuid** vanaf huisnummer 77 tot en met 120 **lozen** hun **afvalwater** (DWA) nog steeds in het **Zuidervaartje**.

Dit zorgt voor een **slechte waterkwaliteit** in deze waterloop en de stroomafwaarts gelegen waterlopen. Daarom worden deze woningen **afgekoppeld**.

Hierbij voert de aannemer volgende werkzaamheden uit:

- De woningen worden **afgekoppeld** vanaf huisnummer **77 tot en met 120**;
- Er wordt hiervoor een **nieuwe DWA-riolering** geplaatst;
- Het **voetpad** wordt **vernieuwd** vanaf huisnummer 77 tot en met 98.

BRUGGE AANLEIDING EN CONTEXT

Bestaande toestand foto's



BRU Damse Vaart-Zuid

GGE Nieuwe toestand - Eigenschappen ontwerp

Riolering:

- Bij huisnummers 78 tot en met 99 wordt de **DWA-riolering achteraan** in het veldwegje geplaatst.
- Dit wegje is privédomen en wordt bekomen/verworven met een ondergrondse erfdiensbaarheid.
- De toegangsweg tot nr. 99 wordt **vernieuwd** in **asfalt**.
- Er wordt een **pompput** geplaatst (P1 op het plan) ter hoogte van nr. 99, juist in het veldwegje.
- Huisnummers 100 tot en met 120 zullen **vooraan aansluiten** met hun DWA-riolering.
- Het bestaande **voetpad** wordt **vernieuwd** in betonstraatstenen 22/22/08 en zal een breedte hebben van 1,32 m.

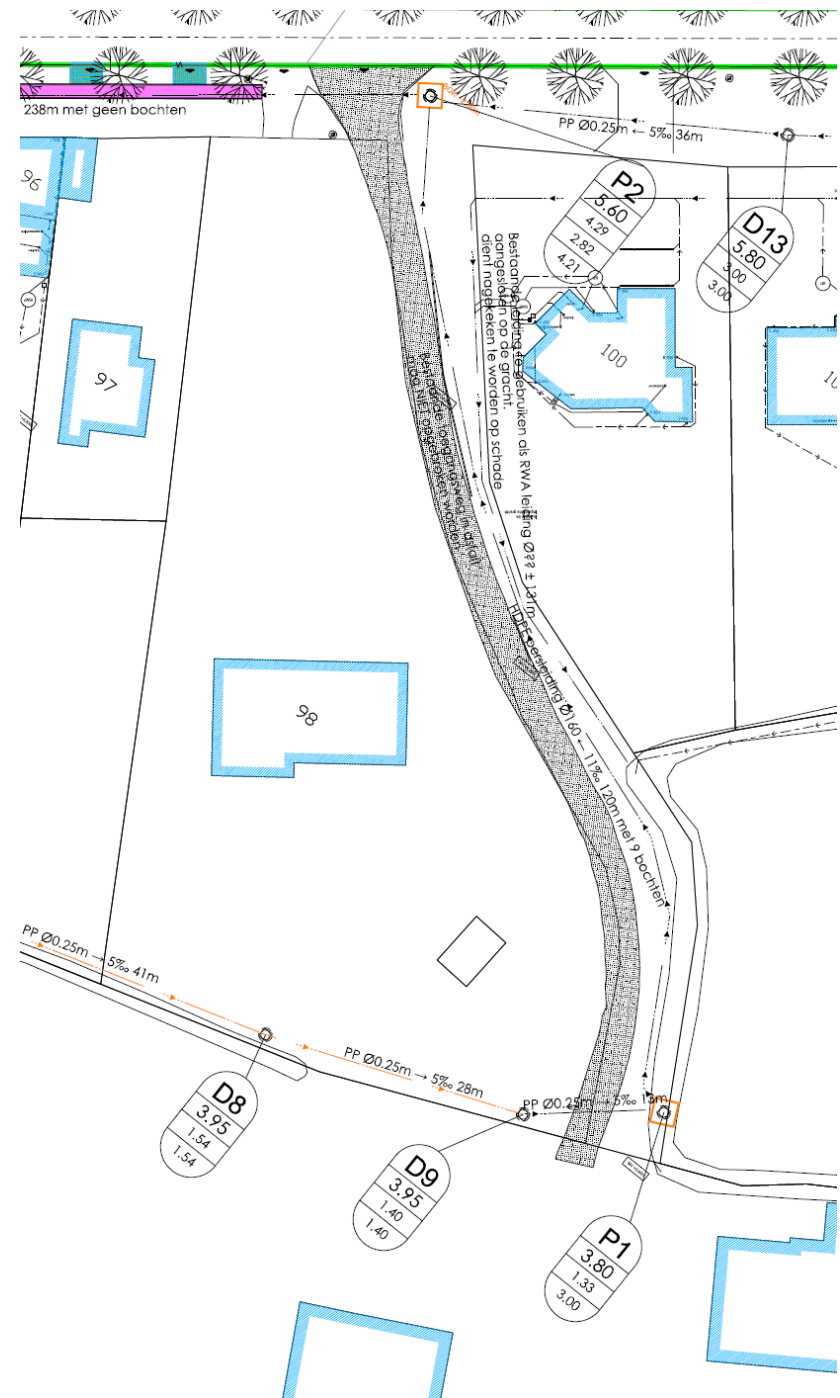

BRU Damse Vaart-Zuid

GGE Doorsnede voetpad

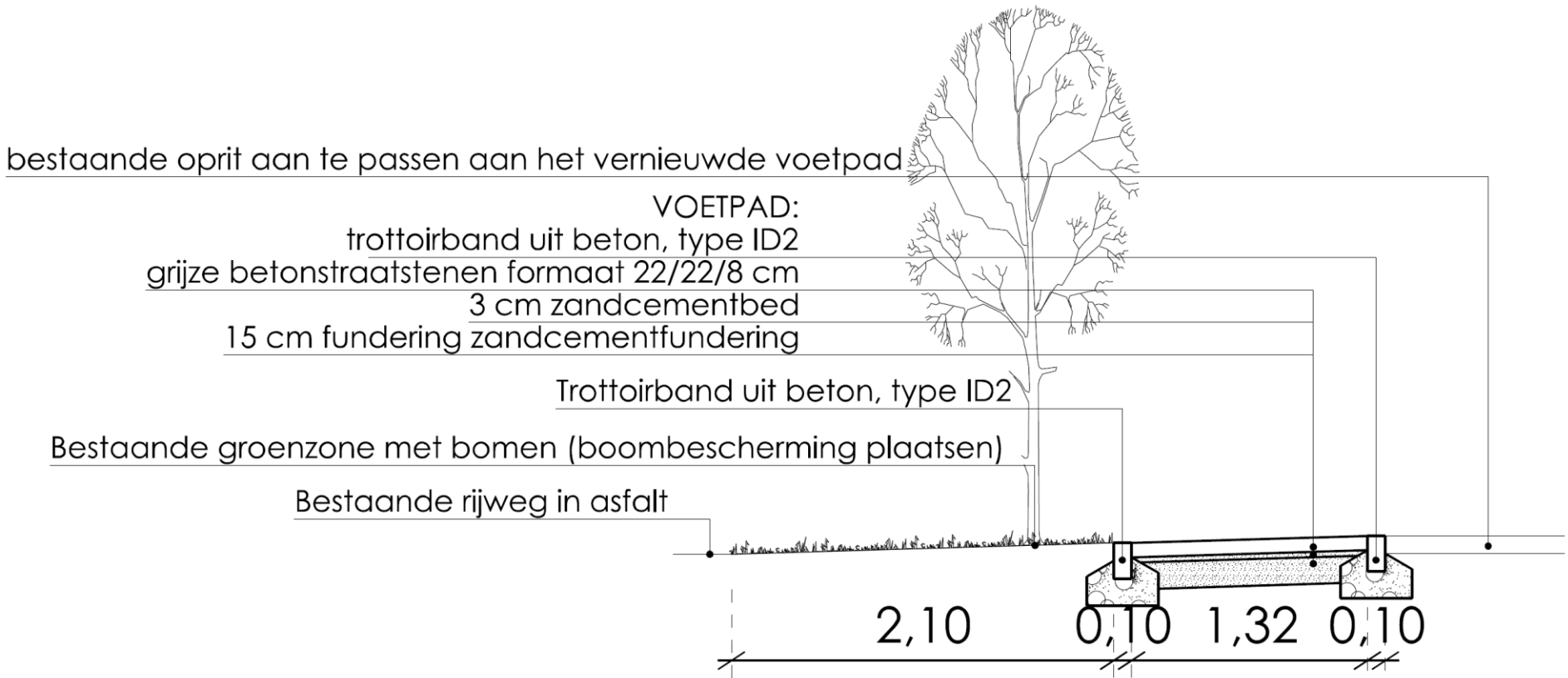

B R U Damse Vaart-Zuid

G G E Doorsnede toegang tot nr. 99

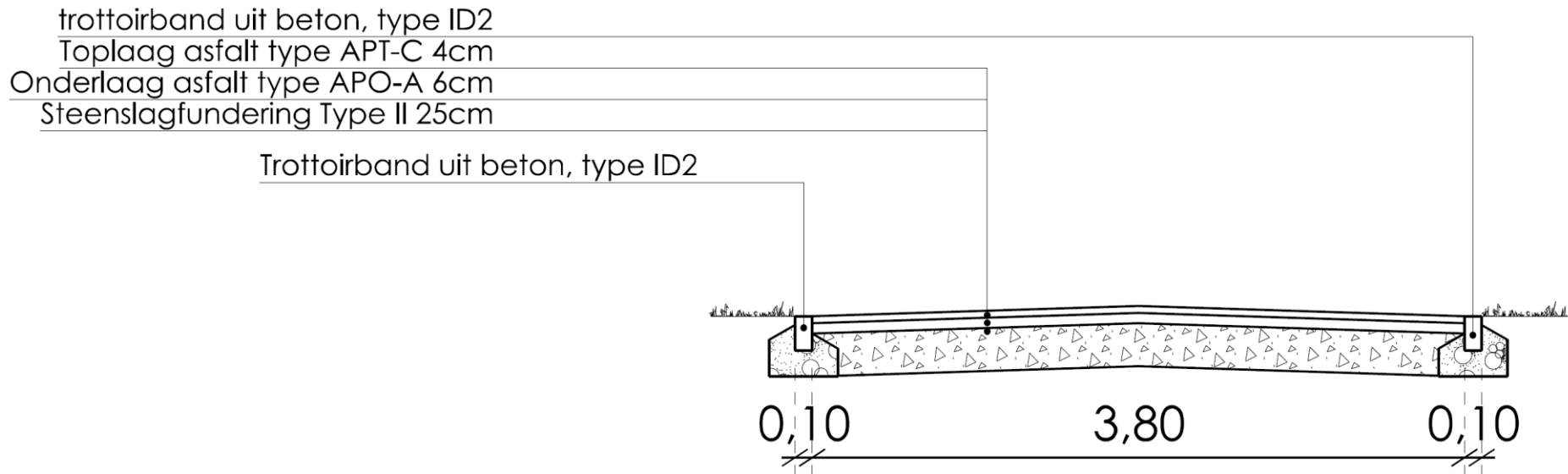

Riolering: een gescheiden stelsel



De Stad biedt een **gescheiden stelsel** aan tot aan de rooilijn, inclusief afkoppelingswerkzaamheden op private percelen.

- Een **afkoppelingsdeskundige** komt langs bij de **open en halfopen bebouwingen** en maakt het afkoppelingsontwerp op. Hier gebeurt zowel de afkoppeling van het regenwater als van het vuil water van het private rioleringsstelsel.
De werkzaamheden worden uitgevoerd door de collectieve aannemer, op kosten van Stad Brugge en TMVW-Aquario.
- Bij de **gesloten bebouwing** komt ook een deskundige langs om de toestand van het private rioleringsstelsel van elk pand te bekijken (om bijvoorbeeld na te gaan of er effectief een aansluiting is op de riolering). Na afronding van de rioleringswerkzaamheden en de heraanleg wordt het private rioleringsstelsel bij een gesloten bebouwing gekeurd.
- Bij de **gesloten bebouwing** beperkt de afkoppeling zich tot de aansluiting van de voorste dakhelft (de dakafvoergoot) op de RWA-riolering.

Voorlopige timing

- **December 2023:** goedkeuren ontwerp en start aanbestedingsprocedure
- **Juni 2024:** gunning dossier
- **Januari 2025:** start van de werkzaamheden
- Gedetailleerde timing te bepalen in overleg met politie, handelaars, nutsmaatschappijen en aannemer.

Projectverloop

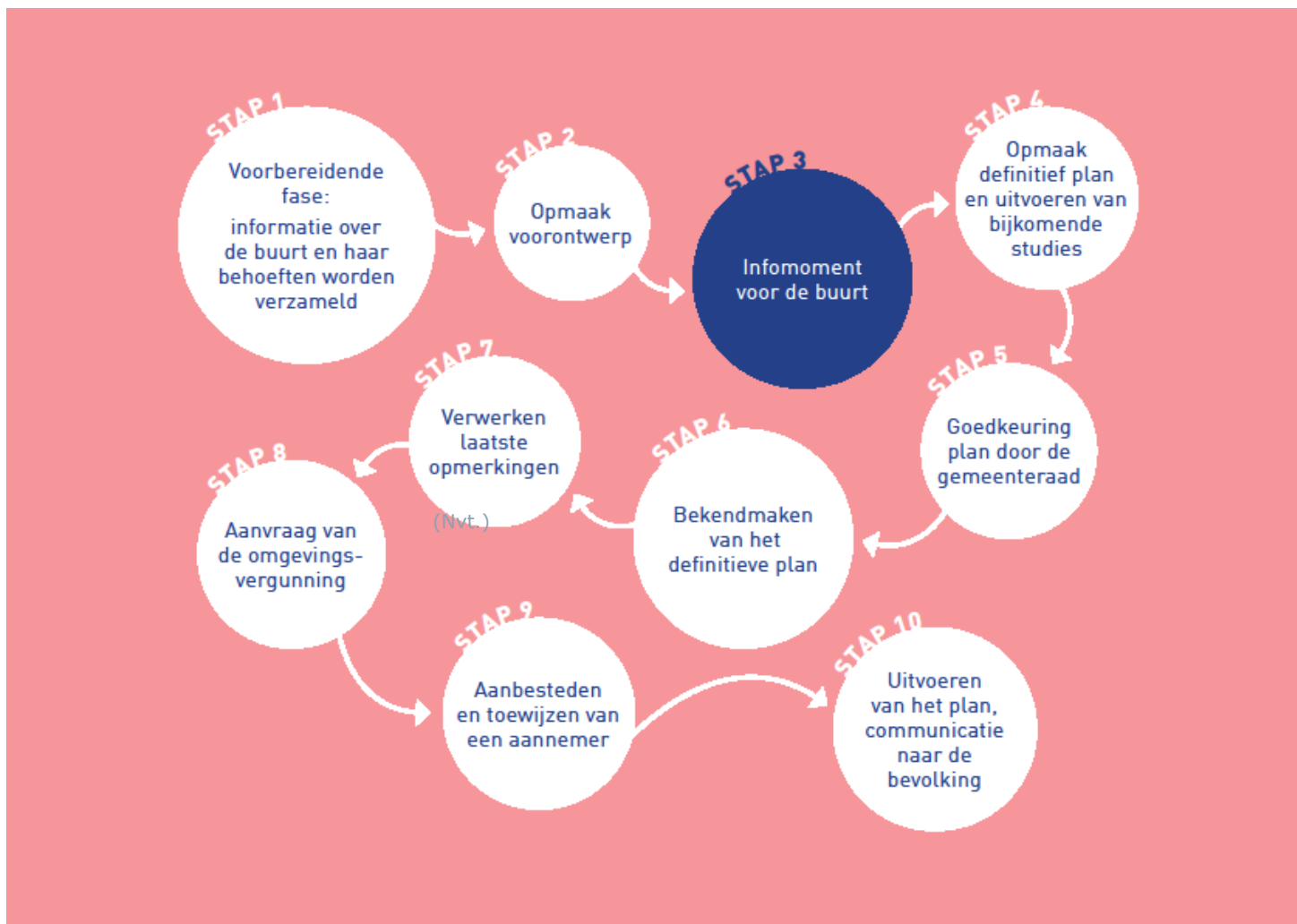

Vragen of opmerkingen ?

- kabinet.vanvolcem@brugge.be
- 0496 16 63 92

- openbaardomein@brugge.be
- 050 44 85 85

- communicatie@brugge.be
- 050 44 80 02

- afkoppelingen@farys.be
- 09 240 02 42

B R U
G G E

Bedankt voor uw aandacht