

BULLETIN VAN VRAGEN EN ANTWOORDEN

27ste jaargang

nr. 35 – 19 september 2023

In het Bulletin van Vragen en Antwoorden worden vragen van Raadsleden en de antwoorden daarop letterlijk en volledig opgenomen. Elke briefschrijver is verantwoordelijk voor zijn/haar tekst waarvan de inhoud niet bindend is voor het Stadsbestuur.

Vraag 2371: Raadslid Pascal Ennaert (26 juni 2023)

Bezetting woningmarkt

Op het berek van 22 juni kwam n.a.v. de wijkverbeteringscontracten voor Sint-Pieters en het centrum het grote verschil ter sprake tussen het aantal gezinshuishoudens enerzijds en het aantal wooneenheden anderzijds. In het woonbeleidsplan stonden voor 2019 63.280 woongelegenheden geregistreerd tegenover 54.540 huishoudens. De verhouding tussen huishoudens en woongelegenheden bedraagt 116 procent. Een percentage dat volgens het woonbeleidsplan redelijk hoog ligt.

Tot mijn grote verbazing kon men op het berek niet onmiddellijk stellen waarvoor het overschot van woningen (het verschil tussen de huishoudens en het aanbod woongelegenheden) wordt ingezet. Men vernoemt studentenhuisvesting, tweede verblijven, vakantiewoningen, bezetting door vrije beroepen, leegstand, ... Maar kan er klaarblijkelijk geen cijfers, geen aandelen per alternatief gebruik (anders dan de woonfunctie) op enten.

Het lijkt mij om verschillende redenen toch zinvol dit beter in kaart te brengen. Immers, een te groot oneigenlijk gebruik van de woongelegenheden leidt ontegensprekelijk ook tot de hoge huurprijzen en verkoopprijzen die de Brugse immobiliënmarkt kenmerkt. En mogelijk wijst het oneigenlijk gebruik ook op een tekort van bijvoorbeeld kantoorgebouwen of een niet voldoende effectief genoeg leegstandsbeleid of

Vandaar volgende vragen:

- Beschikt men over actueler cijfers over het zogenaamde woonoverschot? Beschikt men over meer concrete cijfers over het zogenaamde woonoverschot? Welke alternatieve gebruiksfuncties naast de woonfunctie zijn er? Hoe kan dit woonoverschot over de hierboven genoemde en eventuele andere alternatieve gebruiksfuncties, oneigenlijk aan de woonfunctie, worden ingevuld?
- Mochten deze cijfers niet beschikbaar zijn, is het dan niet zinvol om hierover een studie of monitoring op te zetten?
- Kunnen er vanuit deze cijfers specifieke conclusies worden getrokken voor de beschikbaarheid en de kostprijs van de Brugse woonmarkt?

Antwoord 2371:

Bezetting woningmarkt

Deel 1:

Vooreerst, algemeen gesteld beschikt de als stad over een aantal databronnen dewelke elk opgebouwd worden en bijgehouden worden vanuit specifieke invalshoeken: kadaster, fiscaal,... en dit ook aangeleverd door diverse actoren zoals de Vlaamse overheid, lokaal gegenereerde cijfers, organisaties, federaal,... Vanuit Stad Brugge werken wij met al deze bronnen zo goed mogelijk, maar gezien de diverse herkomst is er voor uw specifieke vragen niet zomaar voor alles een eensluidend cijfer mee te geven. Actuelere cijfers dan deze vervat in het woonbeleidsplan zijn dan ook voorhanden wanneer veelal deze derde partijen hun cijfers updaten. Zo kunnen wij vast stellen dat de cijfers voor het aantal woonegelegenheden en aantal huishoudens ondertussen geactualiseerd kunnen worden. De door de stad in 2021 gepubliceerde cijfers (meting 2019) opgenomen voor het aantal woonegelegenheden en het aantal huishoudens zijn als volgt geëvolueerd (meting 2022):

	2019	2022	bron
#woonegelegenheden	63.280	64.455	Statbel – aantal woonegelegenheden
#huishoudens	54.540	55.340	Rijksregister – provincie in cijfers.

U kunt met ons vaststellen dat de verhouding dezelfde is gebleven: 116%. Een cijfer dat in lijn ligt met dat van andere steden (Leuven 126%, Gent 123%, Antwerpen 116%)

Het woonbeleidsplan stelt hierover dat "het overschot aan woningen allerlei redenen kan hebben". Er worden verschillende redenen zoals studentenhuysvesting, tweede verblijven, gebruik voor vrije beroepen zoals dokterspraktijken, leegstand,... genoemd. De stad heeft evenwel geen gedetailleerde overzicht ter beschikking van alle alternatieve gebruiksfuncties en zodoende geen gedetailleerde cijfers voor elk van deze categorieën die zorgen voor dit verschil.

Deel 2:

Zie ook deel 1; wij zijn sterk afhankelijk van veel divers bronnenmateriaal opgemaakt vanuit een eigen rationale. Het is dus zeker zinvol om kennis te hebben over het woonaanbod, inzicht te krijgen in een eventueel woonoverschot en inzicht te krijgen in de woontypologie en de relatie met de woonbehoeftes en woonwensen en deze te matchen met de beleidsdoelstellingen van het woonbeleid en ook het ruimtelijk beleid. Het in kaart brengen van alternatieve gebruiksfuncties, de aantallen en de detailleringsgraad van deze monitoring is afhankelijk van de vraagstelling. Bijvoorbeeld; als wij willen meten hoeveel woningen gebruikt worden voor functies oneigen aan wonen dan moet duidelijk gesteld worden dat niet elk alternatief vanuit ruimtelijk oogpunt oneigen is. Wij kennen allemaal wel een kapsalon, een dokters(groeps)praktijk, kinderdagverblijf, advocatenkantoor,... in een "woonegebouw" (allemaal functies die mee het verschil tussen woonegelegenheden en huishoudens beïnvloeden). Het ruimtelijk beleid laat dat ook toe en acht dat ook wenselijk. Functies en bestemmingen kunnen op hun beurt dan weer wel wijzigen. Wij streven er ook naar een meer geschikt aanbod van woningen, afgestemd op de gezinssamenstelling, de woonnoden en – behoeftes van de Bruggeling en wij zetten in op de doelstellingen van het woonbeleidsplan. Analyses van het bestaand woonaanbod kunnen hier zeker bij helpen. Een meer gedetailleerd inzicht in de eventuele woonoverschot kan een deelonderzoek vormen, dit in de schoot van het beleidsplan Ruimte Brugge. In dit Beleidsplan Ruimte Brugge in opmaak, zetten wij alvast met 2 beleidskaders hard in op de transformatie en versterking van het woonweefsel; streven wij naar verweving, ruimte voor ontmoeting, plaats voor buurt ondersteunende functies, nabijheid daarvan enz.

Deel 3:

Aangezien de huidige cijfers beperkt zijn, kunnen hier geen conclusies uit getrokken worden op vlak van beschikbaarheid en op vlak van kostprijs van de Brugse woonmarkt. Ook heel wat andere factoren spelen een rol in de beschikbaarheid en de kostprijs. Het voorzieningenniveau is een belangrijk gegeven, maakt een stad aantrekkelijk voor meer mensen en dus vaak duurder om te wonen.

Vraag 2372: Raadslid Jos Demarest (16 augustus 2023)

Belastingen, taksen en retributies betaald door nv Club Brugge

Is mogelijk mij te bedragen te bezorgen die door nv Club Brugge in 2022 werden betaald aan stad Brugge inzake belastingen, taksen, retributies. Of andere vormen van betaling door Club Brugge aan de stad.

Antwoord 2372:

Belastingen, taksen en retributies betaald door nv Club Brugge

Niet-fiscale schulden

Dit zijn de facturen die werden opgemaakt door onze organisatie aan Club Brugge NV, Club Brugge Development en Club Brugge Foundation.

CLUB BRUGGE NV

Deb. Naam	Factuurnr	Fact.datum	Vervaldatum	Tekst	Betaald Fact bedrag
Club Brugge NV	2209500162	10/01/2022	9/02/2022	Bestelling Sportdienst (00035286)	25,00
Club Brugge NV	2209500188	10/01/2022	9/02/2022	Bestelling Sportdienst (00036080)	52,50
Club Brugge NV	733220000009	20/01/2022	19/02/2022	Terugvordering water	2.400,00
Club Brugge NV	2209500567	4/02/2022	6/03/2022	Bestelling Sportdienst (00035286)	12,50
Club Brugge NV	2209500588	4/02/2022	6/03/2022	Bestelling Sportdienst (00036080)	72,50
Club Brugge NV	733220000022	15/02/2022	17/03/2022	Terugvordering water	2.400,00
Club Brugge NV	2209500923	4/03/2022	3/04/2022	Bestelling Sportdienst (00036080)	20,00
Club Brugge NV	733220000032	15/03/2022	14/04/2022	Voorschot water	2.400,00
Club Brugge NV	733220000042	25/03/2022	24/04/2022	Afrekening energiekosten 2021	72.760,06
Club Brugge NV	2209501269	1/04/2022	1/05/2022	Bestelling Sportdienst (00036080)	20,00
Club Brugge NV	748220000345	14/04/2022	14/05/2022	Muziekfestival	605,00
Club Brugge NV	733220000050	21/04/2022	21/05/2022	Voorschot energie	2.400,00
Club Brugge NV	2209501659	2/05/2022	1/06/2022	Bestelling Sportdienst (00036080)	20,00
Club Brugge NV	2209501561	2/05/2022	1/06/2022	Bestelling Sportdienst (00040482)	600,00
Club Brugge NV	733220000066	13/05/2022	12/06/2022	voorschot energie	2.400,00
Club Brugge NV	733220000074	20/06/2022	20/07/2022	terugvordering water	2.400,00
Club Brugge NV	733220000092	15/07/2022	14/08/2022	Voorschot energiekosten	2.400,00
Club Brugge NV	748220000901	3/08/2022	2/09/2022	Season Kick-Off	605,00
Club Brugge NV	748220000902	3/08/2022	2/09/2022	Wedstrijd Brugge-Genk	39,52
Club Brugge NV	2209502542	4/08/2022	3/09/2022	Bestelling Sportdienst (00041469)	600,00
Club Brugge NV	733220000110	31/08/2022	30/09/2022	Voorschot water	2.400,00
Club Brugge NV	748220001013	8/09/2022	8/10/2022	Family Day 4046	630,00
Club Brugge NV	2209502743	15/09/2022	15/10/2022	Bestelling Sportdienst (00041469)	600,00
Club Brugge NV	733220000117	22/09/2022	22/10/2022	voorschot water	2.400,00
Club Brugge NV	2209503053	17/10/2022	16/11/2022	Bestelling Sportdienst (00041469)	85,00
Club Brugge NV	733220000139	19/10/2022	18/11/2022	Voorschot water	2.400,00
Club Brugge NV	2209503350	8/11/2022	8/12/2022	Bestelling Sportdienst (00041469)	95,00
Club Brugge NV	733220000153	18/11/2022	18/12/2022	Voorschot water	2.400,00
Club Brugge NV	2209503645	8/12/2022	7/01/2023	Bestelling Sportdienst (00041469)	80,00
Club Brugge NV	2209503477	8/12/2022	7/01/2023	Bestelling Sportdienst (00045292)	12,50
Club Brugge NV	733220000169	16/12/2022	15/01/2023	voorschot - water	2.400,00
Club Brugge NV	733220000179	30/12/2022	29/01/2023	Afrekening Gas oosttribune 2020	39.908,01
Totaal					145.642,59

CLUB BRUGGE DEVELOPMENT

Deb. Naam	Factuurnr	Fact.datum	Vervaldatum	Tekst	Betaald Fact bedrag
Club Brugge Development nv	720210000134	28/05/2021	27/06/2021	102210000759177	200,00
Totaal					200,00

CLUB BRUGGE FOUNDATION

Deb. Naam	Factuurnr	Fact.datum	Vervaldatum	Tekst	Betaald Fact bedrag
Club Brugge Foundation	2209500018	10/01/2022	9/02/2022	Bestelling Sportdienst (00038384)	10,00
Club Brugge Foundation	748220000208	6/04/2022	6/05/2022	Belevingsloop	630,00
Club Brugge Foundation	748220000574	31/05/2022	30/06/2022	G-voetbaltornooi	122,51
Club Brugge Foundation	CN2209502475	14/07/2022	13/08/2022	Bestelling Sportdienst (00038384)	10,00
Club Brugge Foundation	748220001456	28/11/2022	28/12/2022	Personeelsvoetbal 4534	348,78
Totaal					1.121,29

Fiscale schulden

De onderverdeling van de lokale belastingen voor 2022 is als volgt (werden tevens allemaal tijdig betaald) :

CLUB BRUGGE NV

Naam	Soort belasting	Dienstjaar	Bedrag
Club Brugge NV	Belasting openbare weg	2022 - 1	390,00
Club Brugge NV	Belasting openbare weg	2022 - 2	390,00
Club Brugge NV	Belasting openbare weg	2022 - 3	290,00
Club Brugge NV	Algemene milieubelasting	2022 - 1	60,00
Club Brugge NV	Algemene milieubelasting	2022 - 2	60,00
Club Brugge NV	Algemene milieubelasting	2022 - 3	60,00
		Totaal	1.250,00

CLUB BRUGGE DEVELOPMENT NV

Naam	Soort belasting	Dienstjaar	Bedrag
Club Brugge Development NV	Algemene milieubelasting	2022 - 1	60,00
		Totaal	60,00

CLUB BRUGGE FOUNDATION NV

Naam	Soort belasting	Dienstjaar	Bedrag
Club Brugge Foundation NV	Algemene milieubelasting	2022 - 1	60,00
		Totaal	60,00

CLUB BRUGGE OEFENCENTRUM NV

Naam	Soort belasting	Dienstjaar	Bedrag
Club Brugge Oefencentrum NV	Algemene milieubelasting	2022 - 1	60,00
		Totaal	60,00

CLUB BRUGGE STADION NV

Naam	Soort belasting	Dienstjaar	Bedrag
Club Brugge Stadion NV	Algemene milieubelasting	2022 - 1	60,00
		Totaal	60,00

Vraag 2373: Raadslid Pascal Ennaert (16 augustus 2023)

Verplicht gebruik herbruikbare bekertijdens de vele openluchtevenementen

Naar verluidt is het de regel dat bij de vele openluchtevenementen in Brugge herbruikbare bekertijdens dienen te worden gebruikt en wordt dergelijke verplichting stevast ingeschreven in de toegekende vergunningen ... De verplichting an sich is ongetwijfeld een maatregel die de afvalberg en het plasticgebruik danig moet doen verminderen en het publiek domein properder moet achterlaten.

De keerzijde is dan weer dat de verplichting de organisatoren (alweer) tot een extra kost (de aankoop of de huur van duizenden herbruikbare bekere) en/of de inzet van ettelijke vrijwilligers in meer (voor het verzamelen en wassen van de bekere) noopt.

Vandaar volgende vragen:

- Klopt het dat het in principe de regel is dat bij openluchtevenementen in de vergunning een verplichting staat ingeschreven om herbruikbare bekere te gebruiken?
- Werden op deze regel uitzonderingen toegekend? Op grond van welke criteria? Aan welke organisatoren?
- Hoe evalueert het stadsbestuur het verplicht gebruik van herbruikbare bekere?
- Zal de verplichting in 2024 worden gecontinueerd?
- Zal men voor de evenementen in 2024 nog uitzonderingen toestaan?

Antwoord 2373:

Verplicht gebruik herbruikbare bekere tijdens de vele openluchtevenementen

In de vergunningsbrief naar een organisator van een openlucht evenement zijn volgende na te leven voorwaarden opgenomen sedert 2023:

Afvalvriendelijke evenementen

- ❓ De wet verplicht dat op alle evenementen drank in herbruikbare bekere of glazen geserveerd worden. Er is een uitzondering voor petflessen en blikjes, als die voor minstens 95% worden verzameld voor recycling (vanaf 1 januari 2025 ook hierop een verbod).
- ❓ Eenmalige grote drankverpakkingen achter de toog zijn nog toegelaten, mits verzameling voor recycling.
- ❓ Het is op gemeentelijke evenementen verboden om bereide voedingsmiddelen in cateringmateriaal voor eenmalig gebruik aan te bieden, zoals wegwerpborden, wegwerpbestek, wegwerpbekere (bv. voor soep, pasta), aluminiumfolie. Voorverpakte voedingswaren in wegwerpverpakking, zoals snoep, chocolade of chips, zijn wel nog toegelaten. (enkel bij stadsevenementen).
- ❓ Vermijd wegwerpmaterialen zoals plastic bordjes en bestek, aluminium of PS bakjes, papieren wikkels of dozen. Kies voor herbruikbaar cateringmateriaal, eetbare verpakkingen of fingerfood. (enkel bij privé organisatoren).
- ❓ Voorzie een waarborgsysteem dat garandeert dat minstens 90% van het herbruikbare drank- en cateringmateriaal wordt verzameld voor hergebruik.
- ❓ Meer info vindt u op ovam.vlaanderen.be/aan-de-slag-met-de-wetgeving-cateringmateriaal. OVAM en dienst Handhaving kunnen onverwacht een locatiebezoek doen.

Een uitzondering werd toegestaan voor het Cactusfestival editie 2022. Sinds editie 2023 werken ook zij met herbruikbare bekere en zijn er geen andere uitzonderingen.

In 2024 wordt de wetgeving verder toegepast en zullen geen uitzonderingen toegestaan worden.

Deze verstrengde wetgeving is geen stedelijk initiatief, maar is Vlaamse wetgeving. Wij zijn ons er van bewust dat de nieuwe Vlaamse wetgeving een uitdaging vormt voor organisatoren. De OVAM ondersteunt evenementorganisatoren op verschillende manieren en op hun website staat erg nuttige informatie over hoe dit aan te pakken (<https://ovam.vlaanderen.be/aan-de-slag-met-de-wetgeving-cateringmateriaal>).

Vanuit milieu- en klimaat oogpunt wordt dit Vlaamse initiatief als erg positief geëvalueerd. Plastic wegwerpbekere op evenementen zijn echt niet meer van deze tijd. Het draagt bij tot de globale doelstellingen op het vlak van milieu, klimaat en circulariteit van materialen. De afvalcijfers met betrekking tot wegwerpmateriaal moeten verder dalen en op het vlak van het verduurzamen van evenementen is dit een mooie stap vooruit.

Vraag 2374: Raadslid Karin Robert (8 augustus 2023)

Gebruik van de "juiste" parkeerschijven

Ik werd gecontacteerd door een autobestuurder, van Aalter afkomstig, die op 8/07/23 een retributie in Brugge moet betalen wegens een niet correcte parkeerschijf. Nochtans legde de man zijn parkeerschijf zoals op onderstaande foto, zichtbaar, in z'n auto.



De auto stond geparkeerd aan de buitenzijde van de Komvest, ter hoogte van Komvest 35. Hier mag men 4u gratis parkeren mits het gebruik van de parkeerschijf. De parkeerschijf was correct ingesteld conform de regelgeving op het aankomstuur 9u30 en lag zichtbaar op het dashboard ter hoogte van het stuur. Toch kreeg de man een retributie. Bij verweer van de man schreef men het volgende:

"De officiële parkeerschijf voor voertuigen met een Belgische nummerplaat naar Europees model heeft een blauwe houder waarop in de drie landstalen (Nederlands, Frans en Duits) de tekst "uur van aankomst" staat.

In de blauwe houder zit een schijf die is opgedeeld in 12 uur en halve uren. Parkeerschijven die ingedeeld zijn in kwartieren of met alleen Nederlandse en Franse tekst, zijn niet geldig. Op uw parkeerschijf staat "uur van aankomst" enkel in het Nederlands." (Zie foto hieronder).



De man betaalt uiteindelijk z'n retributie maar vindt dit toch een vorm van 'geldklopperij'.

Mijn vragen:

1. Kan bij deze retributie extra uitleg worden gegeven? Ik begrijp uiteraard wel bovenstaand antwoord na het verweer maar wist zelf niet dat deze regel: nl. parkeerschijf, Europees model, in 3 landstalen met opdeling in 12 uur en halve uren, verplicht is.
2. Sedert wanneer werd deze regel ingevoerd?
3. Kan de politie lokaal, Vlaams, federaal hierover duidelijker en herhalend communiceren? Het is jammer dat men eerst een boete moet betalen vooraleer men van deze regel op de hoogte is.
4. Toch vind ik, in dit geval, de boete overdreven want de man in kwestie is in orde met de regelgeving en legde z'n parkeerschijf met het juiste uur op z'n dashboard. Kan hier niet eerst een verwittiging worden gegeven a.d.h.v. een infolder i.v.m. het Europees verplichte model parkeerschijf? Iedereen zou hierover vooraf "duidelijk" moeten worden geïnformeerd en dit op herhalende wijze.

Nog even voor de duidelijkheid meegeven dat onderstaande parkeerschijf voldoet aan het Europees model zoals gevraagd. Een toevoeging in de vorm van een duidelijke foto zodat iedereen op de hoogte is van de correcte regel!



Antwoord 2374:

Gebruik van de "juiste" parkeerschijven

Vragen 1 & 2:

Sinds 31 maart 2003 is het verplicht voor iedere bestuurder om op parkeerplaatsen in de blauwe zone een parkeerschijf te gebruiken naar Europees model. Het uitzicht van deze parkeerschijf is vastgelegd in het ministerieel besluit van 1 december 1975 (en latere aanpassingen): *Ministerieel besluit van 1 december 1975 tot vaststelling van de kenmerken van bepaalde schijven, bekeringen, en platen die voorgeschreven zijn door het algemeen reglement op de politie van het wegverkeer.*

Artikel 1 van dit ministerieel besluit bepaalt:

1. De parkeerschijf bedoeld in artikel 27.1.1 van het koninklijk besluit van 1 december 1975, houdende algemeen reglement op de politie van het wegverkeer, bevindt zich in een omslag met één ruit waarvan de kleuren, de vermeldingen en de afmetingen conform bijlage 1 bij dit besluit zijn.

2. De aanwijzingen in de ruit moeten door een waarnemer die zich voor het voertuig bevindt, kunnen gelezen worden.
3. Het is verboden parkeerschijven die niet conform bijlage 1 bij dit besluit zijn, te verkopen, te koop te stellen of kosteloos rond te delen.
4. Geen enkele andere vermelding dan die waarin in bijlage 1 wordt voorzien, mag op de voorzijde van de omslag worden aangebracht.

Vraag 3:

Deze parkeerschijf is al sinds 2003 van kracht waardoor iedereen die in tussentijd zijn rijbewijs gehaald heeft op de hoogte zou moeten zijn van deze voorwaarden.

Vraag 4:

Net zoals met alle overtredingen die begaan worden op het retributiereglement is het niet mogelijk om eerst waarschuwingen te geven voordat er overgegaan wordt tot het uitschrijven van een retributie. Het is voor de parkeerwachters namelijk niet mogelijk om te weten of het al dan niet een eerste overtreding is of niet. Bovendien moeten wij ook het gelijkheidsbeginsel eerbiedigen dat stelt dat iedereen in dezelfde situatie hetzelfde behandeld moet worden. In het college van 28 augustus 2023 werd beslist dat retributies voor parkeerschijven met minimale afwijkingen van het Europees model (kleuren blauw en wit, minimum in één landstaal "uur van aankomst", vermelding "P"), mits ontegensprekelijk vaststaat dat het aanvangsuur duidelijk is en de parkeertijd niet is overschreden, geannuleerd kunnen worden. Daarnaast wordt een sensibiliseringscampagne uitgevoerd waar bij de vaststelling van dergelijke minimale afwijkingen een flyer onder de ruitenwisser wordt gestoken om de bestuurder te informeren van de niet-conforme parkeerschijf en een correcte parkeerschijf kan gratis afgehaald worden in het Huis van de Bruggeling.

Vraag 2375: Raadslid Karin Robert (4 september 2023)

Bakfietsen 't Zand: ondergrondse parkeerplaats

Ik krijg verschillende meldingen van fietsers met een bakfiets dat op 't Zand, ondergrondse parkeerplaats, hun bakfiets geen plaats meer heeft op de daartoe bestemde parking.

Dit komt, na bevraging van enkele fietsers zonder bakfiets, omdat de aanduiding op het venster voor bakfietsen niet echt opvalt.

Nochtans zijn er voldoende gewone fietsparkeerplaatsen vrij voor het stallen van de gewone fiets. Zie foto hieronder met aanduiding: bakfietsparkeerplaats naast gewone fietsparkeerplaats.



Een tip zou kunnen zijn, naar duidelijkheid toe, om markeringen voor bakfietsen duidelijker aan te duiden in een gele kleur, eventueel op de grond of op het venster, zie hierboven, een duidelijker en opvallender zelfklevende sticker op te hangen. Dit kan dan ook beter worden gecontroleerd. Dit probleem stelt hem overal in Brugge maar onder 't Zand, fietsparking, is dit het opvallendst en vaak voorkomendst.

Bedankt om deze suggestie te willen bekijken in naam van de bakfietsfietsers.

Antwoord 2375:

Bakfietsen 't Zand: ondergrondse parkeerplaats

Bij het invoeren van bakfietsparkeren werd uniforme signalisatie ontwikkeld om specifieke fietsparkeerplaatsen aan te duiden. De signalisatie bestaat uit steeds hetzelfde logo met grijs en wit, waarbij het icoontje wordt aangepast aan de daarvoor bestemde fietsparkeerplaats.

Het gaat hierbij om begeleidende signalisatie en is dus geen wettelijk verkeersbord. Controle hierop is dan ook niet af te dwingen.

Het gerealiseerde ontwerp wordt ook voor bakfietsparkeerplaatsen ingezet. Deze signalisatie wordt consequent aangebracht bij de desbetreffende fietsparkeervakken.

Dit is onder meer het geval bij de bakfietsparkeerplaatsen in de Steenstraat, fietsenparking Markt en Station.

In fietsenparking Zand gaat het om signalisatie die op het raam werd aangebracht. Vaak stallen fietsers uit gemak hun fiets hier omdat ze merken dat er plaats is. Dit zorgt er dan voor dat bakfietsen minder tot zelfs geen plaats meer hebben.

Nu blijkt dat deze ingrepen onvoldoende sensibiliseren om de fiets correct te stallen, kan op verschillende manieren ingegrepen worden:

1. Het aanbrengen van grotere signalisatiestickers

In fietsenparking Zand zijn reeds stickers aangebracht die de bakfiets- en kratfietsparkeerplaatsen aanduiden. Deze exemplaren vervangen door grotere stickers kan fietsers die hun gewone fiets kwijt willen, aanzetten om deze op de juiste plaats te stallen.

2. Het aanbrengen van grondmarkeringen

Op dit moment zijn er nog geen bijkomende grondmarkeringen in de fietsenparking aangebracht. Er kan, conform de ingrepen in fietsenparking Markt (zie hieronder), signalisatie worden aangebracht op de grond om de parkeervakken aan te kondigen.

Het ontwerp van de signalisatie werd op 11 september overgemaakt aan Interparking met de vraag om deze ook op de grond, waar bakfietsen mogen parkeren, aan te brengen.





Vraag 2376: Raadslid Stefaan Sintobin (7 september 2023)

Parkeerplaatsen bakfietsen

Graag tekst en uitleg bij het initiatief om parkeerplaatsen te voorzien voor bakfietsen.

Antwoord 2376:

Parkeerplaatsen bakfietsen

De stad krijgt elk jaar talloze aanvragen van diverse personen en instanties (bedrijven, Vzw's, syndici, ...) om extra fietsparkeerplaatsen op het openbaar domein aan te brengen. Om deze vragen op een objectieve en uniforme manier te kunnen behandelen, werd door de dienst Mobiliteit een beleidskader fietsparkeren opgesteld. Dat beleidskader werd door het college goedgekeurd op 22 maart 2021.

Om de stijgende vraag naar bakfietsparkeerplaatsen op te vangen, werd beslist om een addendum op te maken om ook deze aanvragen op een objectieve en uniforme manier te kunnen behandelen. Dit addendum werd aan het beleidskader fietsparkeren toegevoegd na goedkeuring door het college op 17 april 2023.

Juridisch Kader

Het addendum bakfietsparkeren geldt enkel voor bakfietsen die minder dan één meter breed zijn. In deze nota wordt geen rekening gehouden met bakfietsen breder dan een meter. Dit gezien de focus ligt op bakfietsen voor particulier gebruik én het minieme percentage bakfietsen dat breder is dan één meter. Is de bakfiets minder dan een meter breed? Dan stelt de wegcode deze gelijk met een gewone fiets. Bakfietsen minder dan een meter breed mogen dus, net als gewone fietsen, niet op de openbare weg gestald worden. Wanneer de bakfiets op de stoep geplaatst wordt, mag deze voorbijgangers niet hinderen.

De bakfietsen van zowat alle courant verkochte merken zijn minder dan een meter breed en vallen dus onder deze categorie.

Is de bakfiets breder dan een meter breed? Dan wordt deze gezien als een voertuig. Een voertuig mag nu al een parkeerplaats bedoeld voor wagens innemen. Het gaat hier om een zeer klein segment van de markt, vooral voor professioneel gebruik door enkele logistieke spelers in een grootstedelijke context (Brussel, Antwerpen).

Visie

Stad Brugge kiest ervoor om bakfietsparkeren te faciliteren. Conform haar klimaatambities kiest de stad immers voor een verregaande modal shift volgens het STOP-principe (prioritair inzetten op Stappen, Trappen en Openbaar Vervoer). Het overschakelen van de wagen naar een bakfiets is dan ook een keuze die aangemoedigd dient te worden. Ook verkeerstechnisch is inzetten op bakfietsparkeren een goede keuze. Waar voorheen één wagen kon parkeren, biedt een ingerichte bakfietsparkeerplaats ruimte aan twee bakfietsen en vier gewone fietsen. Daarnaast werkt het voorzien van bakfietsparkeerplaatsen ook de toegankelijkheid in de hand. Eigenaars hebben niet altijd plaats om de bakfiets te stallen op eigen terrein, daarnaast is het stallen van bakfietsen (<1 meter breed) op parkeerplaatsen niet toegelaten. In de praktijk worden bakfietsen dus vaak op het voetpad gestald, waardoor voetgangers, en in het bijzonder minder mobiele mensen, amper nog ruimte hebben.

Het inrichten van bakfietsparkeerplaatsen verhoogt op cruciale punten dus de toegankelijkheid op het voetpad. Om bakfietsparkeren mogelijk te maken op plaatsen waar er nood aan is, wordt de mogelijkheid gegeven aan de inwoners om een bakfietsparkeerplaats in hun straat aan te vragen. Deze aanvragen worden afgetoetst aan heel wat voorwaarden.

Voorwaarden

- De aanvrager moet eigenaar zijn van een bakfiets of er één hebben besteld. Dit dient bewezen te worden aan de hand van een aankoopbewijs of voorschotfactuur. Belangrijk daarbij is dat enkel privépersonen een bakfietsparkeerplaats in hun buurt kunnen aanvragen.
- De aanvrager is zelf niet in de mogelijkheid om de bakfiets op eigen terrein (bijvoorbeeld oprit of garage) te stallen.
- Het voetpad aan de woning is maximaal twee meter breed. Wanneer het voetpad breder dan twee meter is, kan de bakfiets daar op een correcte manier geparkeerd worden met minimale hinder voor voetgangers en is er dus geen ingerichte bakfietsparkeerplaats nodig.
- Er zijn geen andere bakfietsparkeerplaatsen aanwezig (zowel boven- als ondergronds) op maximaal 100 meter van de woning.
- De bakfiets vervangt een (tweede) wagen. Er mag maximaal één wagen ingeschreven zijn op het adres van de aanvrager. Dit wordt gecontroleerd via de Parkeerwinkel (centrum en blauwe zone). Voor wijken buiten het centrum en de blauwe zone wordt een verklaring op eer gevraagd.

De ontvangen aanvragen doorlopen steeds onderstaande procedure.

Procedure

1. De bakfietsende Bruggeling vult een webformulier in via <https://www.brugge.be/mobiliteit/formulier-parkeerplaats-voor-een-bakfiets-aanvragen> en levert de nodige documentatie aan.
2. De Dienst Mobiliteit controleert of de aanvrager aan de gestelde voorwaarden voldoet.
3. Indien de aanvraag niet aan de voorwaarden voldoet, wordt de aanvrager hiervan op de hoogte gesteld.
4. Indien de aanvraag wel aan de voorwaarden voldoet, wordt in samenspraak tussen de diensten Mobiliteit, Openbaar Domein en de lokale politie tijdens het MOVE-overleg bepaald of en waar een parkeerplaats heringericht wordt als bakfietsparkeerplaats. Er wordt steeds een parkeervak gezocht zo dicht mogelijk in de buurt van de woning (op maximaal 100 meter).
5. De parkeerplaats wordt ingericht door de cluster openbaar domein.
6. Er wordt teruggekoppeld naar de aanvrager en de rest van de wijk via bewonersbrief.

Inrichting

Op één parkeervak kunnen twee bakfietsen en vier gewone fietsen parkeren. Er wordt ook aangepaste bebording geplaatst. Voor fietsen voor mensen met een beperking, kan een oplossing op maat gezocht worden.

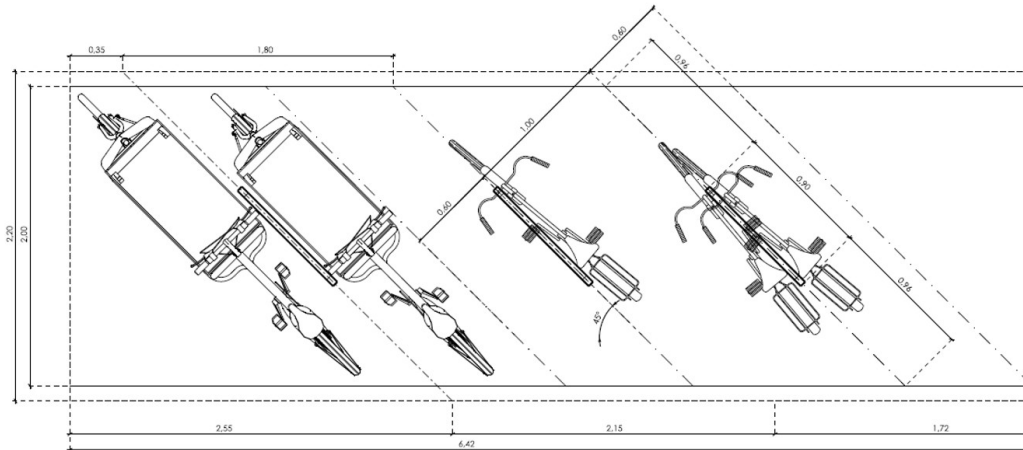

Opvolging

De dienst Mobiliteit zal bij de eerste realisaties 3 maal ter plaatse controleren in welke mate de bakfietsparkeerplaatsen (correct) gebruikt worden. Daarnaast wordt ook de aanvrager telefonisch bevraagd. Na één jaar wordt een evaluatie voorgelegd.

Vraag 2377: Raadslid Geert Van Tieghem (14 augustus 2023)

Boetes autoluwe, autovrije stad

Sinds 15 juli 2022 is de Steenstraat elke dag van 13u tot 18u autovrij. Op zaterdag en zondag zijn de Geldmuntstraat, Zuidzandstraat en Noordzandstraat van 13u tot 18u autoluw.

En sedert 1 juli 2023 is de Katelijnestraat autoluw tussen 13u en 18u.

Controles op de naleving van deze maatregelen gebeuren aan de hand van dynamische toegangscontroles. Dit zijn ANPR camera's die automatisch de nummerplaten van voertuigen scannen en nagaan of deze voertuigen al dan niet het recht hebben om in het autoluwe/autovrije stadsdeel te rijden.

Onze vraag:

Hoeveel boetes werden er intussen reeds uitgeschreven sedert 1/7/2022 m.b.t. de vermelde straten? Graag dus een overzicht van het aantal boetes (en bedragen) per maand en per straat sedert 1 juli 2022 tot en met juli 2023.

Kan hierin een onderscheid gemaakt worden tussen Bruggelingen en niet-Bruggelingen?

Antwoord 2377:

Boetes autoluwe, autovrije stad

Voor wat betreft de controle op de naleving van het autovrij gebied binnen de Steenstraat werd er in juni laatsleden een ANPR-camera geplaatst op de hoek Zilverstraat-Steenstraat.

Gezien de gewijzigde verkeerssituatie reeds enige tijd in voege was, doch niet kon worden geverbaliseerd wegens de afwezigheid van de ANPR-camera werd er hier vanaf 1 juli 2023 meteen repressief opgetreden.

Men mocht er vanuit gaan dat de gewijzigde verkeerssituatie reeds gekend en ingeburgerd was.

Tussen 1 juli 2023 en 3 september 2023 werden er hier 2603 voertuigen geverbaliseerd. Tot op datum van 17 augustus werden er manueel statistieken bijgehouden van het aantal 'Brugse' overtreeders. Sedertdien worden die statistieken niet meer bijgehouden gezien de hoge werklast die ze genereren.

Tussen 1 juli 2023 en 17 augustus 2023 werden er 2056 voertuigen geverbaliseerd. 347 daarvan waren ingeschreven op naam van een inwoner van Groot-Brugge (16,8%).

Voor wat betreft de controle op de naleving van het autoluw gebied binnen de Katelijnestraat werd er eveneens in juni laatstleden een ANPR-camera geplaatst in de Katelijnestraat ter hoogte van het Ankerplein.

Gezien dit een totaal nieuwe verkeerssituatie was, werd er hier geopteerd voor een preventieve periode van 1 juli 2023 tot en met 11 juli 2023. Tijdens die periode werden er 818 overtreeders geregistreerd.

Zij kregen geen boete in de bus, maar een waarschuwingsbrief die hen wees op de begane overtreding en dat dit in de nabije toekomst zou worden geverbaliseerd.

Van die 818 voertuigen die een overtreding begingen, waren er 184 voertuigen ingeschreven op naam van een inwoner van Groot-Brugge (22,4%).

Tussen 12 juli 2023 en 16 juli 2023 werd er een periode ingelast waarbij er geen waarschuwingsbrieven werden verstuurd, maar ook niet geverbaliseerd. Hiermee werd vermeden dat recidiverende overtreeders een boete zouden ontvangen alvorens een waarschuwingsbrief te hebben ontvangen.

Tussen 17 juli 2023 en 3 september 2023 werden er 1617 voertuigen geverbaliseerd.

Ook hier werd op 17 augustus gestopt met het manueel bijhouden van de statistieken van 'Brugse' overtreeders wegens de grote werklast die dat genereerde.

Tussen 17 juli 2023 en 17 augustus 2023 werden 1149 voertuigen geverbaliseerd. 256 daarvan waren ingeschreven op een inwoner uit Groot-Brugge (22,2%).

Conclusie: gezien slechts gemiddeld 1 op 5 geverbaliseerde wagens ingeschreven zijn op naam van een bewoner van onze stad is het duidelijk dat de infocampagne de meeste Bruggelingen heeft bereikt.

Vraag 2378: Raadslid Janos Braem (31 mei 2023)

Parkeerkaarten - opvolgvraag

Hoeveel bovengrondse parkeerplaatsen zijn er momenteel in de Brugse binnenstad? Bestaan daar tellingen van?

Antwoord 2378:

Parkeerkaarten - opvolgvraag

Onze diensten beschikken niet over de meest actuele gegevens van het aantal parkeerplaatsen in de binnenstad. In 2020 werden tellingen uitgevoerd om alle parkeerplaatsen te inventariseren. Volgens de studie uit 2020 waren er dan 5.692 parkeerplaatsen in de binnenstad. Sindsdien zijn er wijzigingen gebeurd (heraanleg, ontharden, ...) waardoor deze cijfers niet meer volledig up to date zijn. Volgens informatie van de collega's van Openbaar Domein zijn er zo 17 parkeerplaatsen bovengronds verdwenen in het kader van ontharding.

Vraag 2379: Raadslid Stefaan Sintobin (22 augustus 2023)

Vergunning ophangen doeken in de stad

Recent werden er door Dalilla Hermans en haar team tientallen doeken met een tekst ophangen in Brugge.

Graag kreeg ik kopij van de vergunning die hiervoor werd uitgereikt.

Antwoord 2379:

Vergunning ophangen doeken in de stad

In bijlage vindt u de gevraagde documenten.

Bijlage 1: Locaties

Locatie	plaats	Aantal	Soort vlag/doek	Afmeting	Welke vraag	Kleur(code)	Leveren	
Zeebrugge	Strand	1		10 op 15m	Wanneer was je voor het laatst verwonderd?	zwart		
Assebroek	De tank	1		1,5 op 2	Wa kajje gie goed?			
De vesten	Molen	opgedeeld in 4	vlag	stof	1,5 op 2 m	What / do you / believe / in?	Rood	17/08 voormiddag Dijver 12
Zwankendamme								
Dudzele	Oude kerktoeren	1	vlag	1,5 op 2	Ejje entwoasten spiet van ije leven?			
Sint-Kruis	watertoren							
Sint-Michiels	Magdalenazaal	1	vlag	1,5 op 2	Van wa ziejje gie benauwd?			
Sint-Andries	Jan Breydelstadium	1		10 op 15m	Wat is jouw idee van geluk?	zwart		
	Conzettburg	1	vlag	1,5 op 2	Wat is jouw favoriete moment van de dag?			
Coupure	Zomerzweemen	1	vlag	1,5 op 2	Welke wet zou je invoeren als je kon?			
	Politiegebouw Karthuiszinnenstraat	1	vlag	1,5 op 2	Waar voel jij je veilig?			
	Xaverianen?	1	vlag	1,5 op 2	What day would you like to re-live?			
	Entrepot	1	vlag	1,5 op 2	What would you try if you knew you couldn't fail?			
	Stadsschouwburg	1	vlag	1,5 op 2	What do you want your legacy to be?			
	Daverloo	1	vlag	stof	1,5 x 2 m	Ziejje gie entwadde vergeten vandage?		
	Gerechtsgebouw							
	Cactus?	1	vlag	1,5 op 2	Welke raad geef je iemand die je graag ziet?			
Centrum								
	Biekorf	1	vlag	1,5 op 2	What advice would you give your younger self?			
	Republiek	1	vlag	1,5 op 2	Wanneer heb je voor het laatst gehuild?			
	Musea	1	vlag	1,5 op 2	Who (or what) is the love of your life?			
	Poortersloge	1	vlag	1,5 op 2	Oe ist écht?			
	Magdalenakerk	1	vlag	1,5 op 2	Wo lijje gie van wakkere in den doenkeren?		17/08 vanaf 8u30 pastorie	
	Scherm Concertgebouw							
	Burg 4	1	vlag	1,5 op 2	Wa zoejje gie nog gèren leren?			
	Markt	4	vlag	stof	3 x 3 m	Have you talked to a stranger today? Do you feel seen and heard? Gelachen vandaag?	Rood Rood zwart	16/08 ten laatste uitleendienst 16/08 ten laatste uitleendienst 16/08 ten laatste uitleendienst
						Oe ist écht?	groen	16/08 ten laatste uitleendienst
	Burg	3	vlag	stof	2 x 2 m	What question would you like someone to ask you? Wat zou je graag willen vragen aan wie?	Rood zwart	16/08 ten laatste uitleendienst 16/08 ten laatste uitleendienst
						Wo ziejje gie preus ip?	groen	16/08 ten laatste uitleendienst
	t Zand	3	vlag	stof	3x3m	Where do you want your next destination to be? Wat heeft jou geraakt vandaag?	Rood zwart	16/08 ten laatste uitleendienst 16/08 ten laatste uitleendienst
						Wa gift er joen energie?	groen	16/08 ten laatste uitleendienst
500 gevelvlaggen	Wat heeft jou geraakt vandaag?	zwart	gevelvlag	100 op 70 cm				
	Gelachen vandaag?	zwart	gevelvlag	101 op 70 cm				
	Oe ist écht?	zwart	gevelvlag	102 op 70 cm				
	Have you talked to a stranger today?	zwart	gevelvlag	103 op 70 cm				
	Wo ziejje gie preus ip?	zwart	gevelvlag	104 op 70 cm				

Bijlage 2: The Art of Conversation visietekst

Brugge 2030

The Art of Conversation

De opwarming van de aarde. Stijgende armoedecijfers. De uitdagingen van leven in een superdiverse samenleving. Identiteitsbeleving en hoe die constant verandert. Artificiële intelligentie die we nog niet helemaal begrijpen. Steeds meer mensen, steeds minder plaats. Iedereen online in connectie maar offline zoveel eenzaamheid. Vergrijzing en stadsvlucht en een grillige woonmarkt. Het belang van meer natuur, voor ons welzijn en dat van de aarde. De rol van cultuur en onderwijs in tijden van crisis. Mensen op de vlucht, en de vele redenen waarom ze dat zijn. Individualisme als vrijheid of het collectivisme voorop.

Er zijn ontzettend veel thema's waaraan we het traject om van Brugge Europese Culturele Hoofdstad 2030 hadden kunnen ophangen. Maar als we ooit al deze uitdagingen, deze problematieken of mooie kansen écht vast willen pakken... moeten we beginnen met elkaar te praten. Kleine, grote, diepe, luchtige, intense, innerlijke gesprekken voeren. Met elkaar en met onszelf. De kunst van de dialoog lijken we ergens tussen internetrevolutie, globalisering en pandemie verloren te hebben. Maar als er iets is dat mensen aan het praten krijgt, dat verbindt en naar de kern doet gaan dan is het kunst en cultuur.

Daarom is het thema voor Brugge 2030 dan ook **"The Art of Conversation"**.

"In a world changing at warp-speed, let's slow down from time to time and actually talk about it."

Zowel het gesprek over, of geïnspireerd door, kunst als de schoonheid en kunst van het gesprek zelf zullen de leidraad worden voor deze kandidatuur. Op allerlei manieren zal Stad Brugge zich ertoe verbinden de vele vraagstukken waar we in de aanloop naar 2030 voor staan te bespreken. Het is ons doel dialoog tussen mensen onderling, tussen verschillende organisaties en hun doelpublieken, tussen de stenen en het groen en zij die zich daarin bevinden, tussen verleden en heden... te stimuleren, voeden en faciliteren. Wat kan er immers mooier zijn, meer waardevol, dan een betekenisvol gesprek?

Dat kleine duwtje in de rug om een onbekende aan te spreken. Die juiste vraag vinden om een stilte met een van je naasten te doorbreken. De kans krijgen eens bij je eigen gedachten stil te staan, en een innerlijke dialoog te voeren. Een debat houden waarbij je mening er mag zijn, en je de ander in de ogen kan kijken in plaats van driest te moeten typen. Brainstormen over oplossingen voor het gebrek aan ruimte waarbij anderen je nieuwe inzichten of ideeën geven in plaats van enkel zuchtend vaststellen. Mogen tonen wat je kan en wie je bent en ontdekken hoe jouw talenten en eigenheid anderen beroeren.

Dat alles en nog veel meer wil Brugge 2030 in beweging zetten.

"We create to connect, but we need to connect to create."

In het traject naar de kandidatuur nemen we "The Art of Conversation" zowel als doel als als tool. Kunst en cultuur zullen zowel de motor als het resultaat zijn van gesprekken allerlei. We werken aan een dossier waarin zoveel mogelijk Bruggelingen deelnemen aan het gesprek. De projecten die we zelf opstarten in deze fase, en degenen die we mee ondersteunen hebben als doel gesprek te bevorderen, maar zullen ook zélf in gesprek tot stand komen. Deze kandidatuur zal gedreven zijn door Bruggelingen, gebaseerd op de gesprekken die zij willen voeren, de vragen die zij willen beantwoorden en beantwoorden zien. Door kunstenaars, cultuurspelers, bewoners, bezoekers, kinderen, ouderen, en iedereen daartussen of rondom.

Of je nu grootse ideeën hebt of kleine verzuchtingen. Of je nu een extraverte babbelkous bent of iemand die graag in stilte luistert. Of je nu houdt van cultuur met grote C, of pakweg voetbal,

skaten of frisbee jouw cultuurbeleving is. Graag naar het theater of de braderie gaat. Je fysieke of mentale welzijn onder druk staat, of jezelf verliest in zorgen voor. Een goed gesprek, in welke vorm dan ook, verrijkt altijd. En een culturele hoofdstad die precies dàt viert en vertegenwoordigt is bij voorbaat een succesverhaal.

Bijlage 3: Collegebesluit lancering Brugge 2030

Klik door op pdf-document hieronder of zie aparte bijlage bij bulletin van vragen en antwoorden 35.



23309

Bijlage-Besluit lance